

Polyboard 6

Desarrollado por



Tutorial

Creación de Método de Fabricación para Armarios (2)

Revisión: 11/05/2016

Sicam software para
fabricación ●

www.sicam-info.com

Polyboard es marca registrada de **BOOLE&PARTNERS**

La autoría y propiedad del contenido de éste documento corresponde a **SICAM**. Prohibida su reproducción total ó parcial sin nuestra autorización previa.

1. Qué es un Método de Fabricación?.....	3
2. Tipología del armario a crear.....	3
3. Definir Método de Fabricación.....	5
3.1 Sub-Método para Cuerpo del Mueble	5
3.2 Sub-Método para División	6
3.3 Sub-Método para Herrajes	9
4. Diseño del armario.....	15
4.1 Método y Dimensiones.....	15
4.2 Añadir División Vertical	15
4.3 Añadir Estante Fijo.....	16

1. Qué es un Método de Fabricación?

Un conjunto de características que definen los diferentes aspectos que configuran el mueble:

- Manera en que se ensamblan los elementos del cuerpo del mueble
- Los herrajes a emplear en las uniones de sus diferentes piezas
- Los materiales de tableros y cintas
- Los cantos que llevan cinta (si son todos ó sólo los vistos)
- La estructura (y dimensiones) de los cajones que incorporemos
- Los retrasos para las divisiones y estantes interiores

En definitiva la idea es que cuando tengamos que diseñar un mueble nuevo, simplemente tengamos que indicar sus dimensiones exteriores y los elementos interiores que queramos. Al aplicar el METODO DE FABRICACION adecuado, todo lo demás quedará establecido inmediatamente.

2. Tipología del armario a crear

El tipo de armarios a construir tiene las siguientes características:

Cuerpo del Mueble : Laterales tapan cantos de Techo y Suelo; es decir, en la denominación que empleamos en POLYBOARD, son PRIORITARIOS. Trasera Superpuesta (Tapa los cantos de todas las demás piezas)

Herrajes : Las uniones Laterales-Techo y Laterales-suelo se realizan con Tornillo y Espiga

Retranqueos : Los elementos interiores (Divisiones Verticales y Estantes) han de estar retrasados 70mm respecto al Frontal.

Materiales : Se pueden dar las siguientes combinaciones de materiales:

Todas las piezas de espesor 16mm y Trasera de 10mm

Todas las piezas de 19mm y Trasera de 10mm

Todas las piezas de 25mm y Trasera de 10mm

Construcción Modular : El Armario ha de estar constituido por dos módulos, estando los Laterales y Divisiones Verticales cortados al nivel del Altillo.

Asimismo, Techo, Suelo y Trasera han de estar cortados por la División Vertical.

La División Vertical y los Estantes Fijos que definen el altillo han de ser dobles.

Las vistas que mostramos seguidamente reflejan todas estas características.

Polyboard 6 – Tutorial Armario

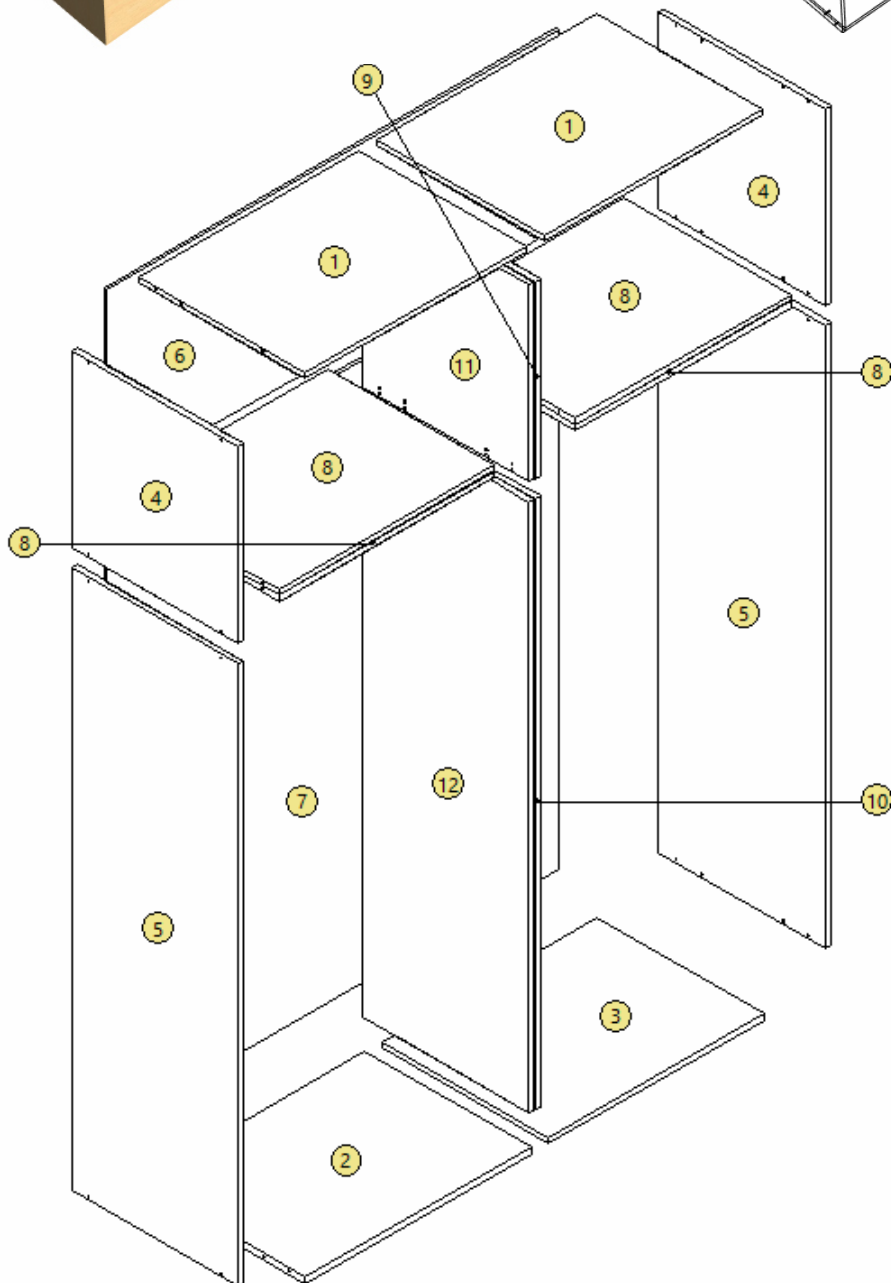
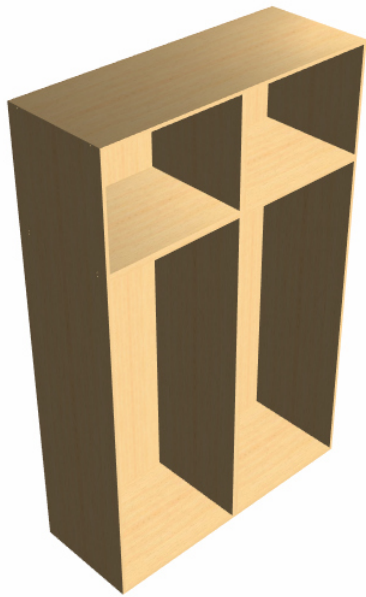

3. Definir Método de Fabricación

Consecuentemente, el Método de Fabricación que vamos a implementar ha de recoger todos éstos aspectos.

Le damos el nombre **Armario con Altillo-19mm**. Estará constituido por diferentes Sub-Métodos.

3.1 Sub-Método para Cuerpo del Mueble :

Definimos uno nuevo, al que denominamos **Armario**. Establecemos la lista Orden de Prioridad en la manera en que se muestra

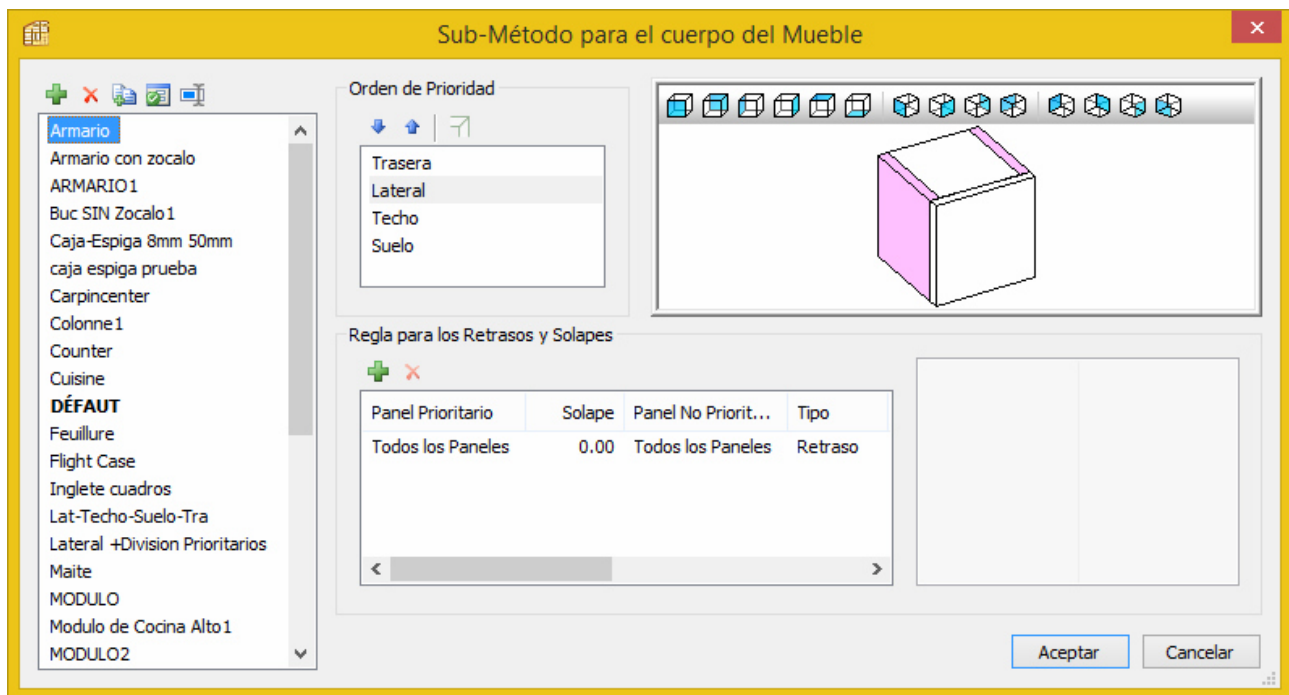

Verificamos que la imagen que se previsualiza se corresponde con la estructura que pretendemos: La Trasera tapa todos los cantos y los Laterales tapan los de Suelo y Techo.

Basta por tanto con pulsar el botón ACEPTAR para que se guarde éste nuevo Sub-Método.

Nota: Pudiera ser que ya existiera algún Sub-Método para Cuerpo del Mueble, creado anteriormente y que tuviera justamente ésta misma definición. En ese caso, podríamos perfectamente aprovecharlo, asignándolo a nuestro Método **Armario con Altillo**.

Es decir, un mismo Sub-Método puede ser utilizado por varios Métodos.

3.2 Sub-Método para División:

En éste Sub-Método (al que daremos el nombre **Partir 19mm+Retraso 70mm**) definiremos las dos características de éste tipo de construcción:

Retranqueos :

Queremos que todas las Divisiones tengan un retraso de 70mm respecto al Frontal. Para ello establecemos la relación que se muestra en la imagen

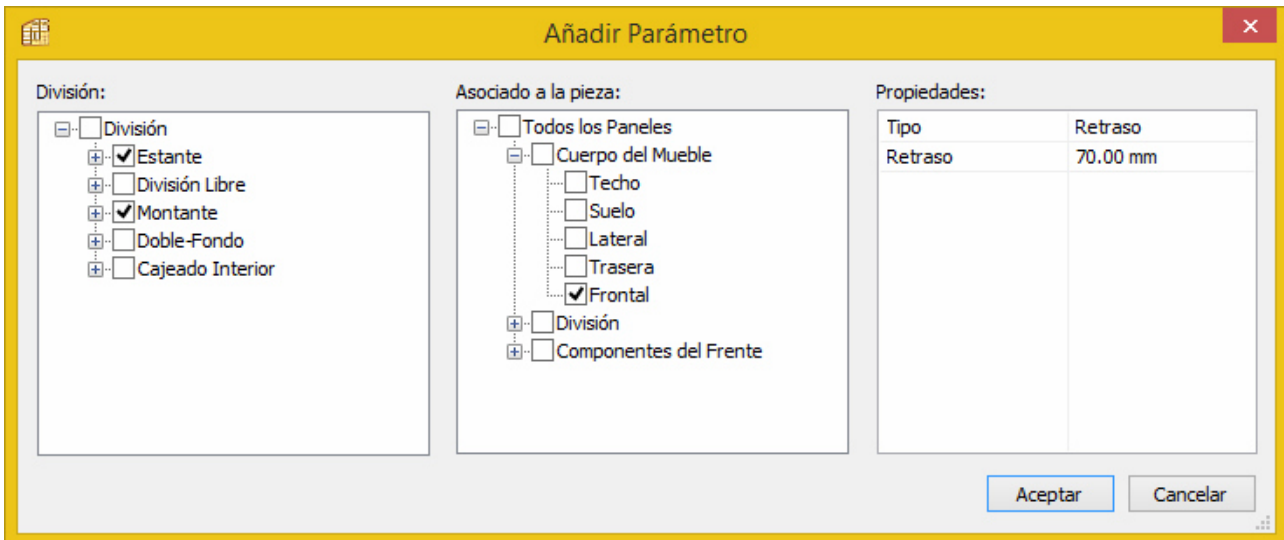

División Vertical y Estante Fijo parten los demás componentes :

Relación entre División Vertical y Techo /Suelo :

Pretendemos que la División sea doble y parta al Techo en la forma mostrada

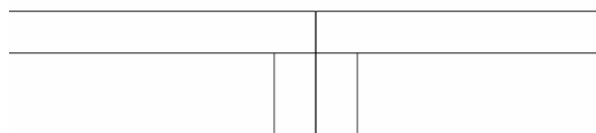

En la sección Pasante del Sub-Método,añadimos ésta relación:

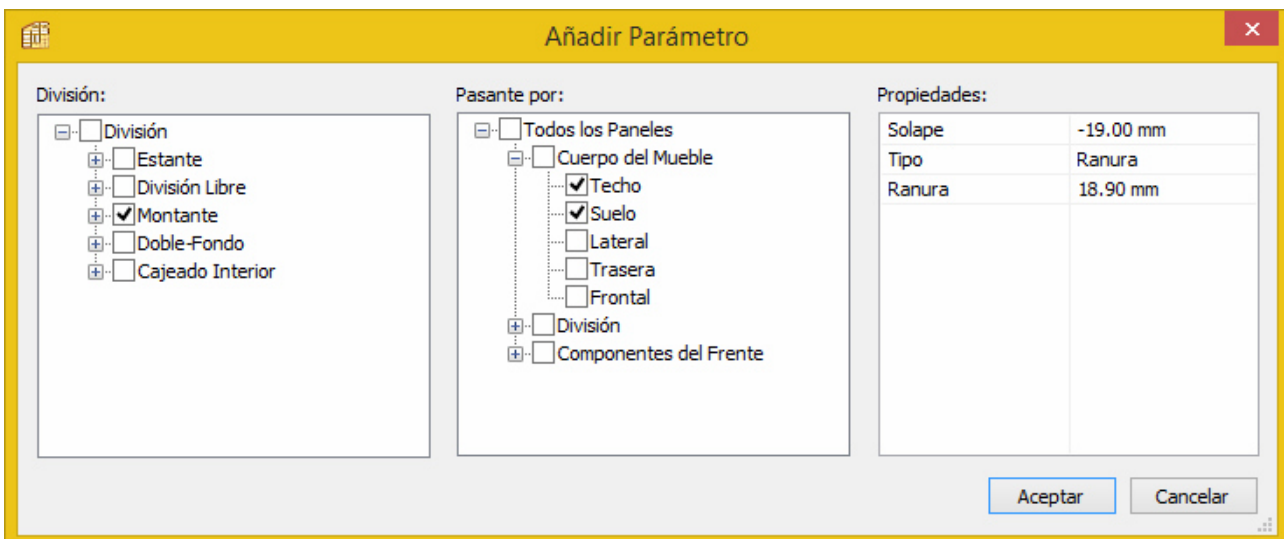

Polyboard 6 – Tutorial Armario

Vamos a justificar el porque de los valores que asignamos al Solape (-19mm) y a la Ranura (18.90mm)

Supongamos que inicialmente hubieramos dado éstos valores:

División	Solape	Pasante por	Tipo
Montante	0.00	Techo	Ranura
Montante	-19.00	Suelo	Ranura

Solape	0.00 mm
Tipo	Ranura
Ranura	0.00 mm

El resultado sería éste ;es decir,la División Doble parte al Techo y lo sobrepasa.

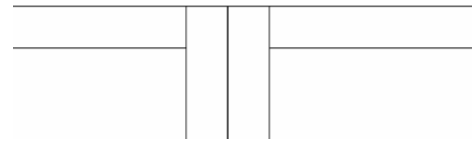

Si sustituimos el valor "0" del Solape por el valor del grosor del tablero, "-19", ocurre ésto:

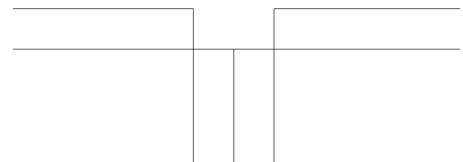

y sin finalmente sustituimos el valor "0" de la profundidad de la ranura por "-18.9", conseguimos que los paneles del techo crezcan hasta tapan los cantos de la División Doble.

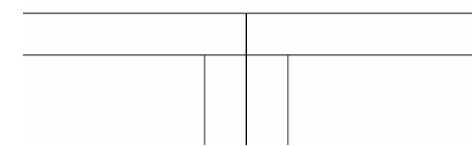

Nota: Por qué el valor "18.9"? Si fuera "19" los dos paneles del Techo se alcanzarían y se convertirían en una única pieza.

Relación entre División Vertical Doble y Trasera :

La división ha de partir a la Trasera en la misma manera que al Techo /Suelo.La diferencia estará simplemente en los valores de Solape y Ranura. Así si la Trasera tiene grosor 10 mm,éstos han de ser -10 y 9.9 respectivamente

Relación entre Estante Fijo Doble y Lateral :

El tipo de relación y los valores a asignar coinciden con los de la relación División - Techo/Suelo



Relación entre Estante Fijo Doble y División Vertical Doble :

Coincide también salvo en el valor del Solape, al que hemos de dar el valor "-38"

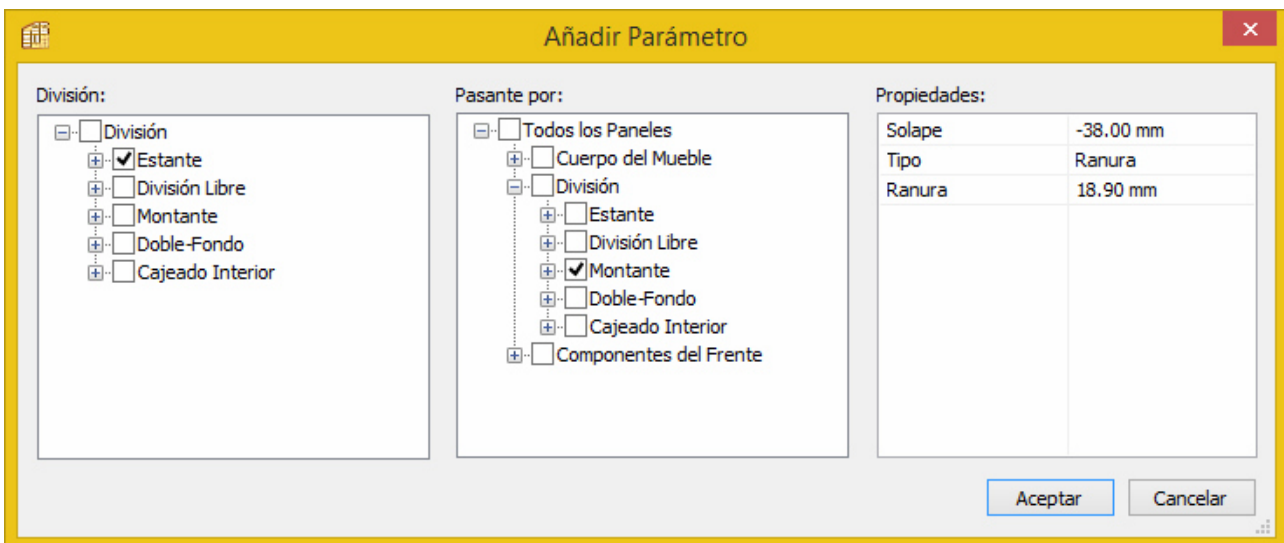

Nota: Al Sub-Método le hemos denominado **Partir 19mm+Retraso 70mm** justamente porque es adecuado sólo para materiales de grosor 19mm (en virtud de los valores de Solape y Ranura que hemos manejado).

Consecuentemente tendríamos que crear otros Sub-Métodos adicionales si también empleamos otros grosores de tablero (por ejemplo 16mm y 25mm)

3.3 Sub-Método para Herrajes :

Todas las uniones: Lateral con Techo y Suelo; Estantes Fijos con Lateral y División; División con Techo y Suelo, se van a realizar con Tornillo y Espiga.

Consecuentemente vamos a crear un Sub-Método de Herrajes con el nombre **Tornillo+Espiga Partir 19mm**.

Añadiremos una primera regla para la unión de LATERAL con SUELO , TECHO, y ESTANTE FIJO en la siguiente forma:

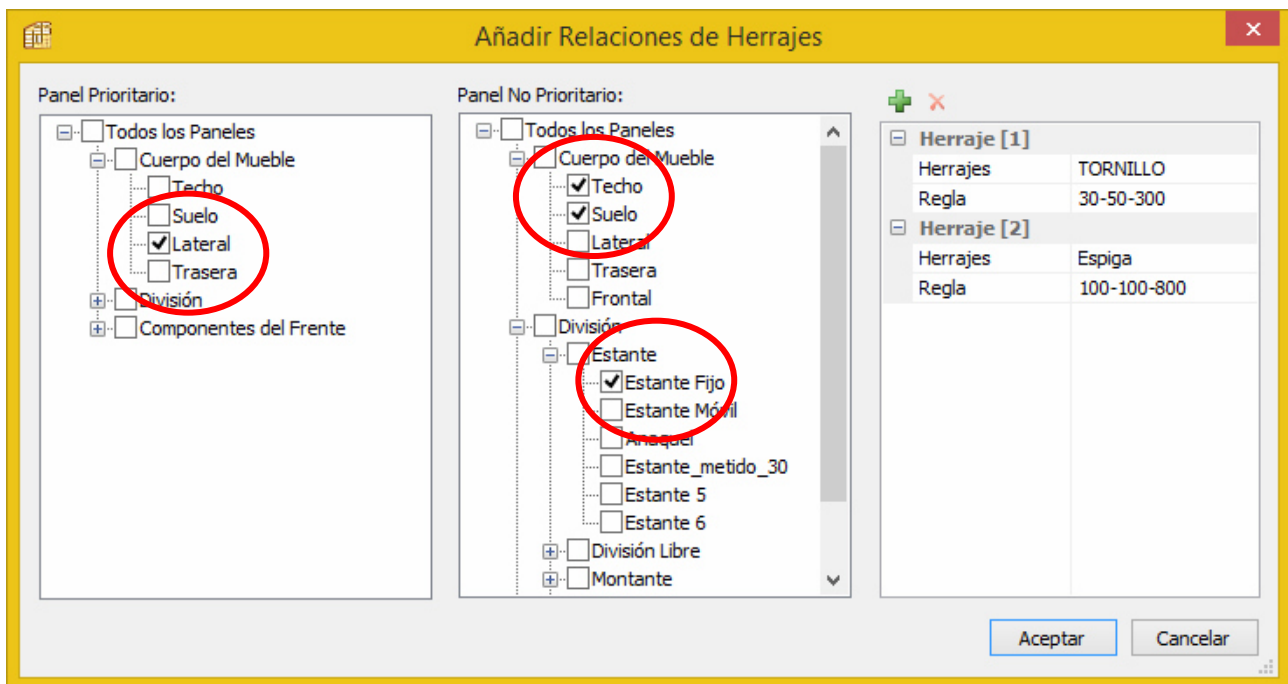

Es decir, la unión de los Laterales con Techo, Suelo y Estante Fijo se hace con dos herrajes: Tornillo y Espiga

Nota 1: Observemos que la Regla de Posicionamiento ha de ser diferente para cada herraje; si fuese la misma, ambos se situarían en el mismo lugar, superpuestos.

Nota 2: Recordemos que en POLYBOARD denominamos PRIORITARIO al panel que tapa el canto del otro y que en esta estructura de armario es el LATERAL quien actúa de esta manera.

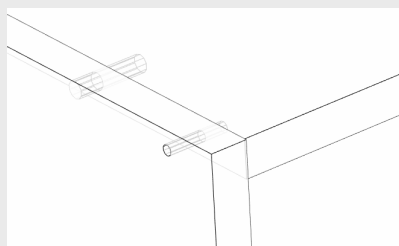

Polyboard 6 – Tutorial Armario

Antes de proseguir, vamos a echar un vistazo a la definición de Tornillo. Accedemos a nuestra Biblioteca de Herrajes y vemos que incluye un taladro a realizar en la cara exterior del elemento PRIORITARIO y otro a realizar en el canto del NO PRIORITARIO

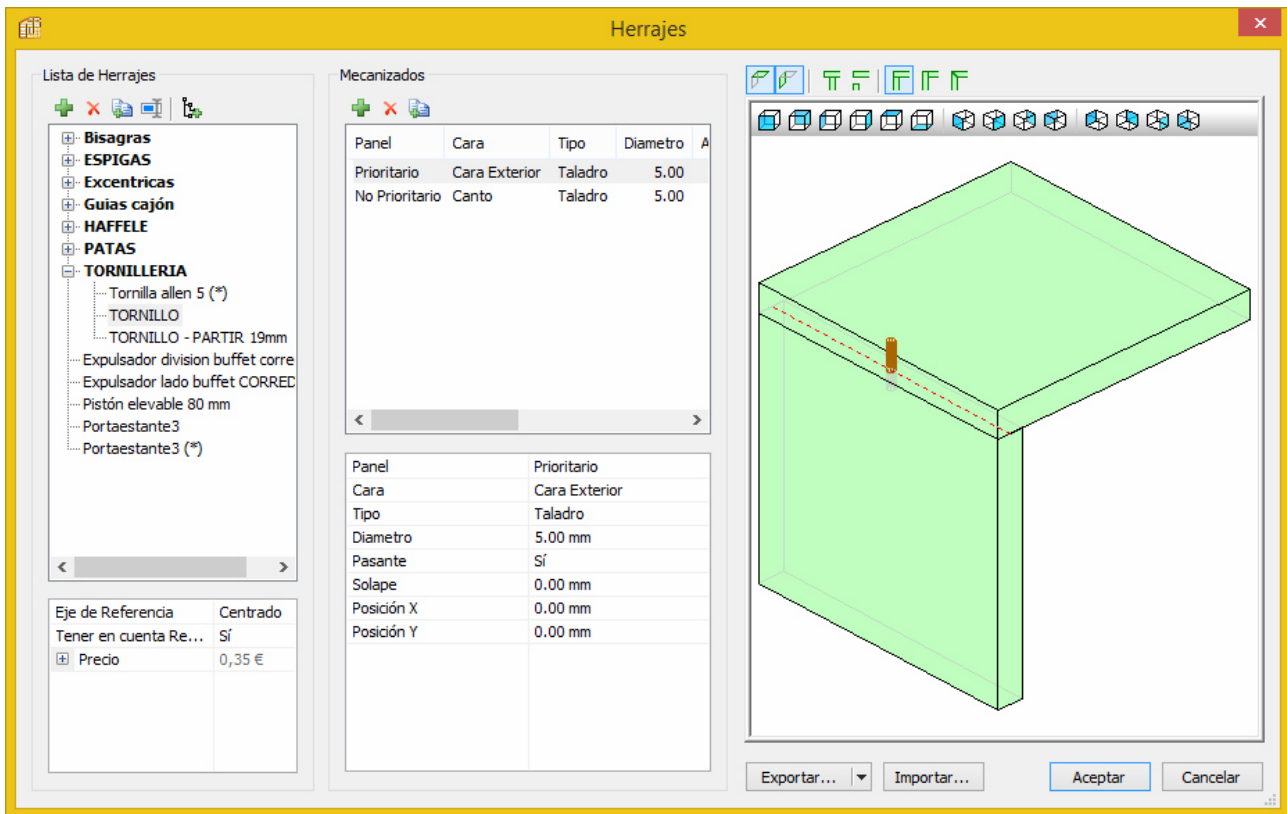

Esta definición es adecuada para la unión LATERAL con TECHO/SUELO.

Sin embargo, si aplicamos éste mismo Herraje a la unión de DIVISION VERTICAL DOBLE con TECHO no sería correcto, puesto que aunque a primera vista no lo parezca, en dicha unión el elemento PRIORITARIO es la DIVISION VERTICAL (basta con ver la información que se muestra del enlace de la División con el Techo)

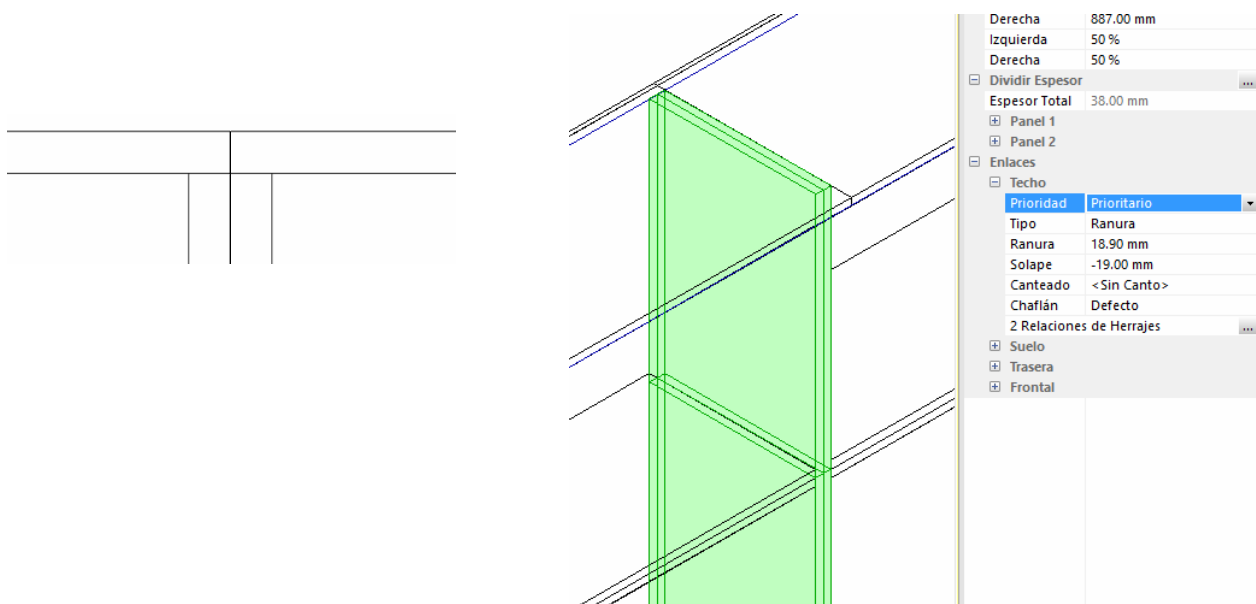

Polyboard 6 – Tutorial Armario

Será por tanto preciso crear un herraje TORNILLO específico para éstas situaciones y que denominaremos **TORNILLO PARTIR - 19mm**.

Definiremos para el un taladro en el canto del panel PRIORITARIO

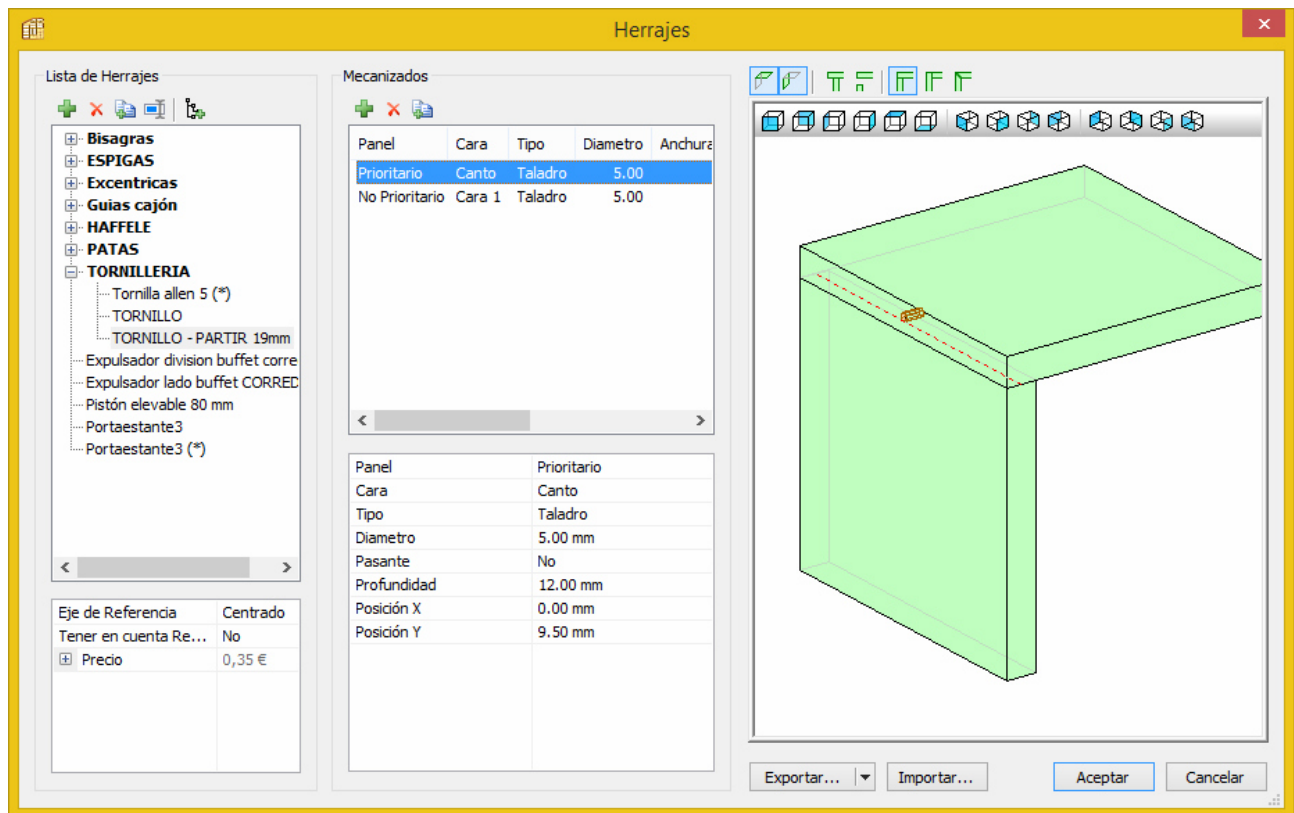

y otro en la Cara 1 del NO PRIORITARIO

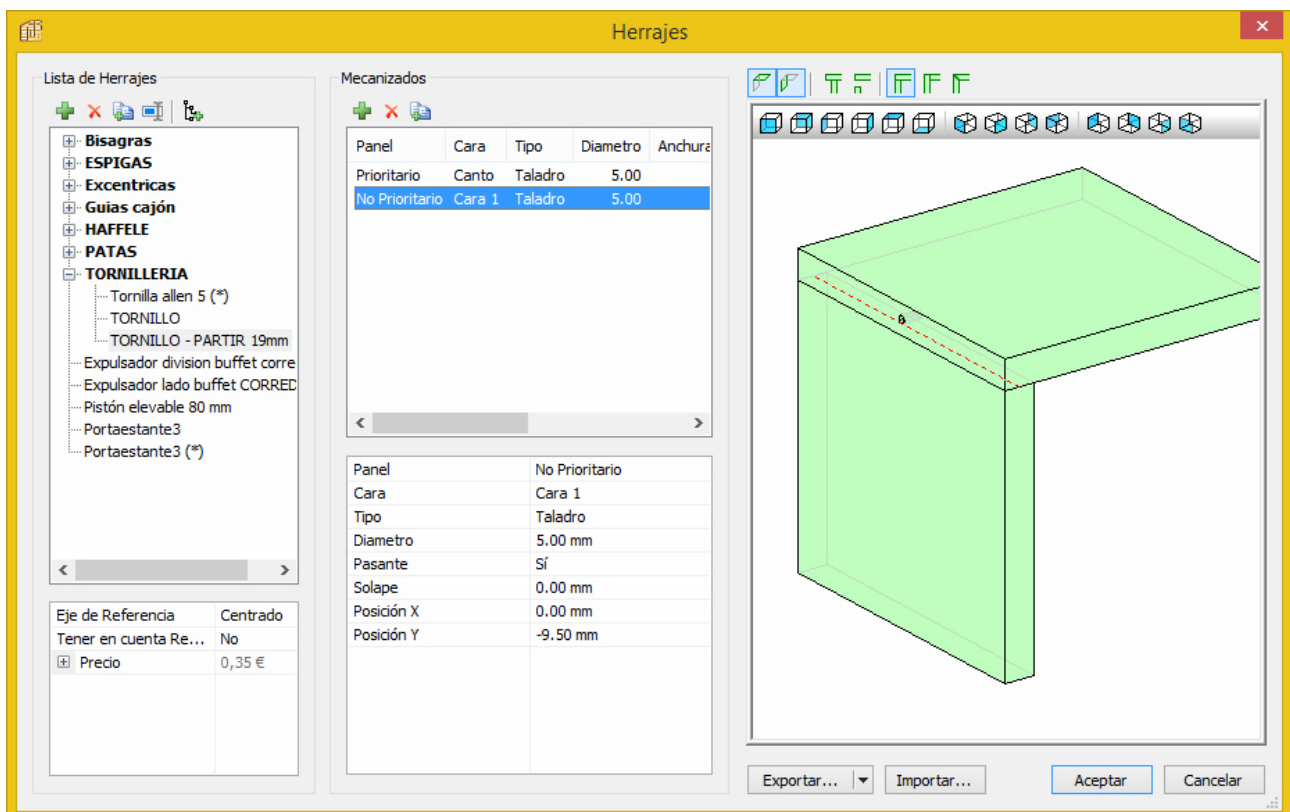

Polyboard 6 – Tutorial Armario

Nota : Tengamos en cuenta los valores (9.5mm, la mitad del grosor) que hemos dado a la POSICION Y para que ambos taladros queden centrados respecto al canto del panel PRIORITARIO.

Si empleamos materiales de un grosor diferente, será preciso que creamos otros herrajes, de manera similar a éste, pero con los valores adecuados a su grosor.

En cuanto a la ESPIGA, será preciso crear también uno específico para éstas situaciones y que denominaremos **ESPIGA PARTIR - 19mm**.

La forma más rápida y sencilla será duplicar el Tornillo Partir-19mm, modificar dimensiones de los taladros y renombrar.

Hecho todo ésto, volvemos a la definición del Sub-Método ara Herraje y añadimos la nueva relación:

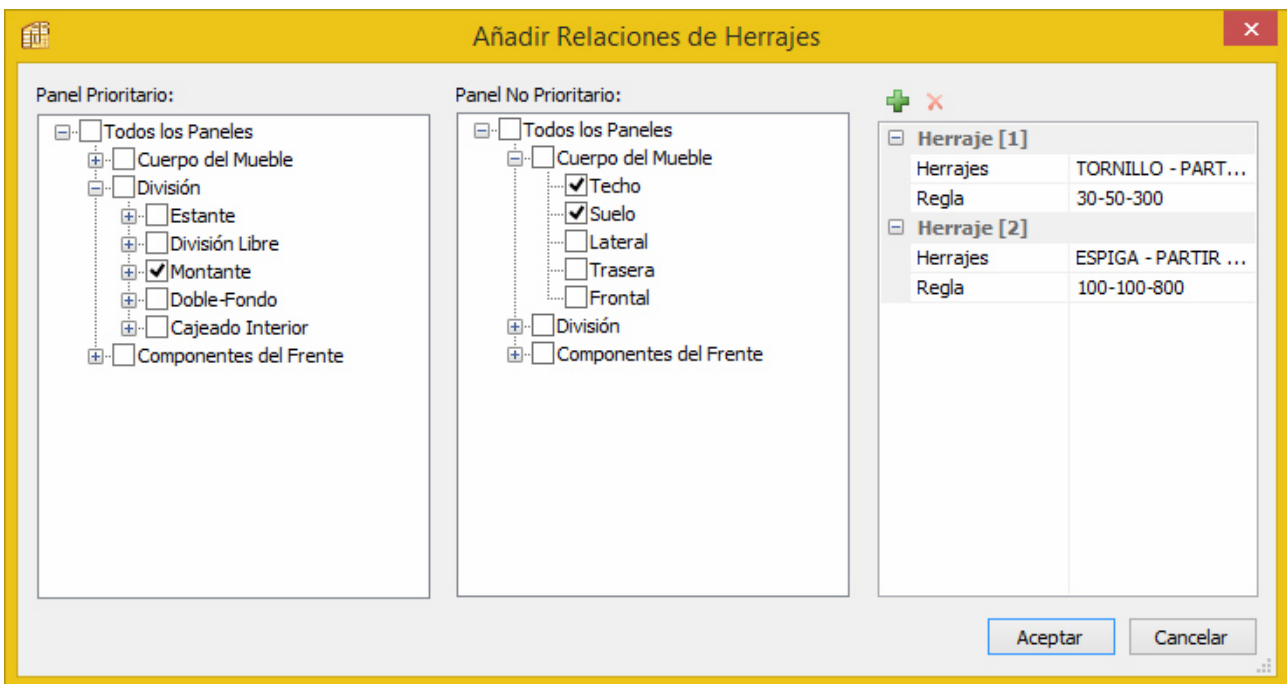

que proporciona éste resultado

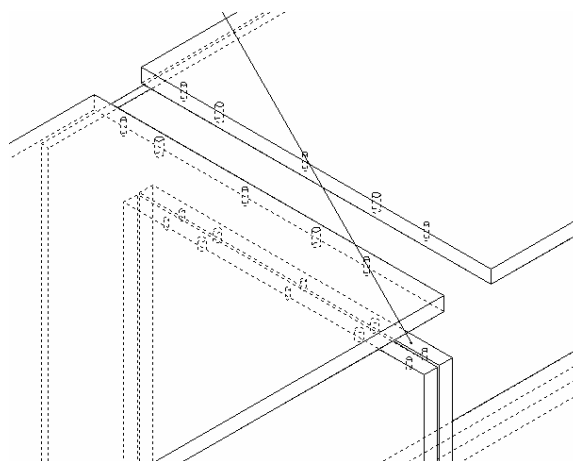

Polyboard 6 – Tutorial Armario

Para terminar,hacemos lo propio para la unión de ESTANTE FIJO con LATERAL y DIVISION DOBLE

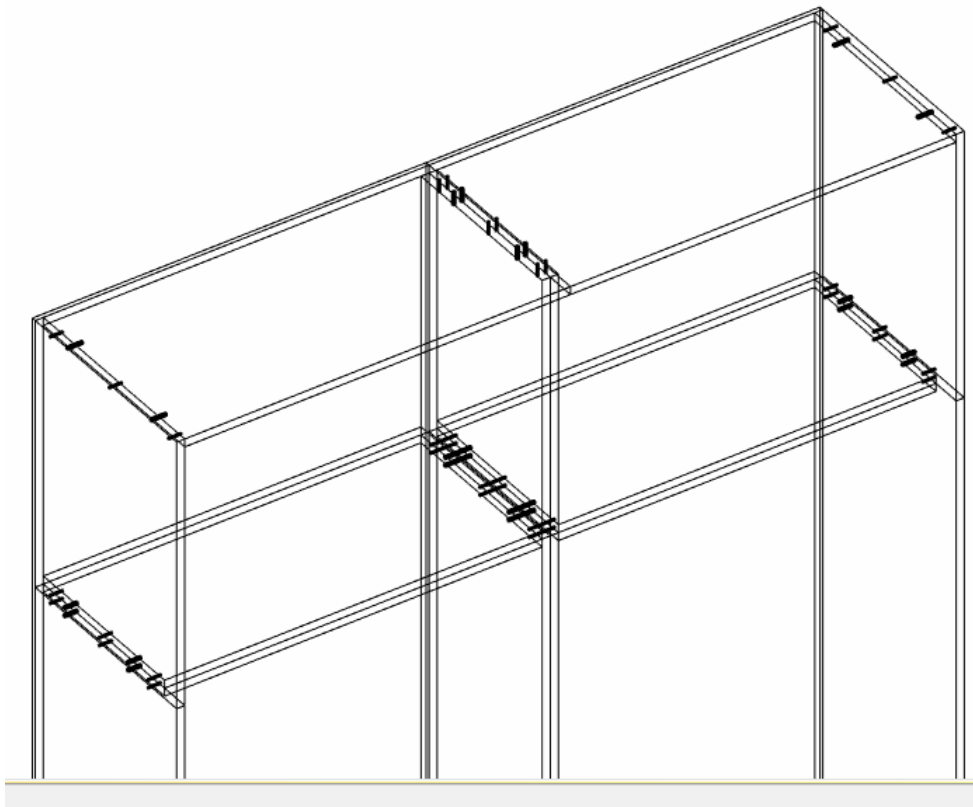
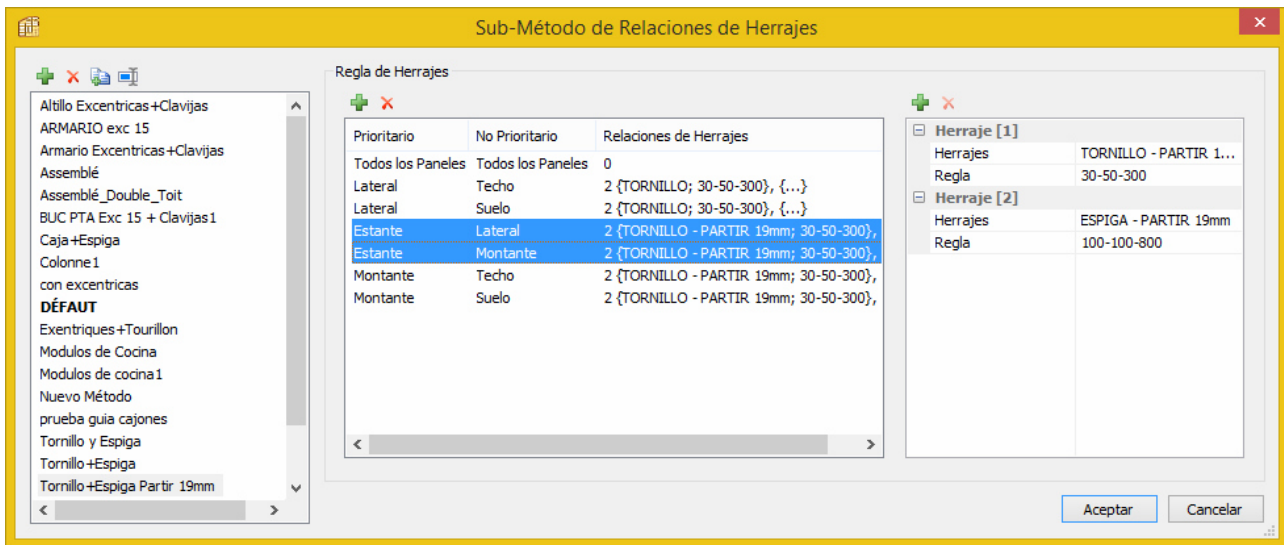

Polyboard 6 – Tutorial Armario

Definidos éstos 3 Sub-Métodos, dejamos los restantes a DEFAULT , que equivale a dejarlos sin contenido .

(Estamos en el marco de un Tutorial con propósito didáctico.)

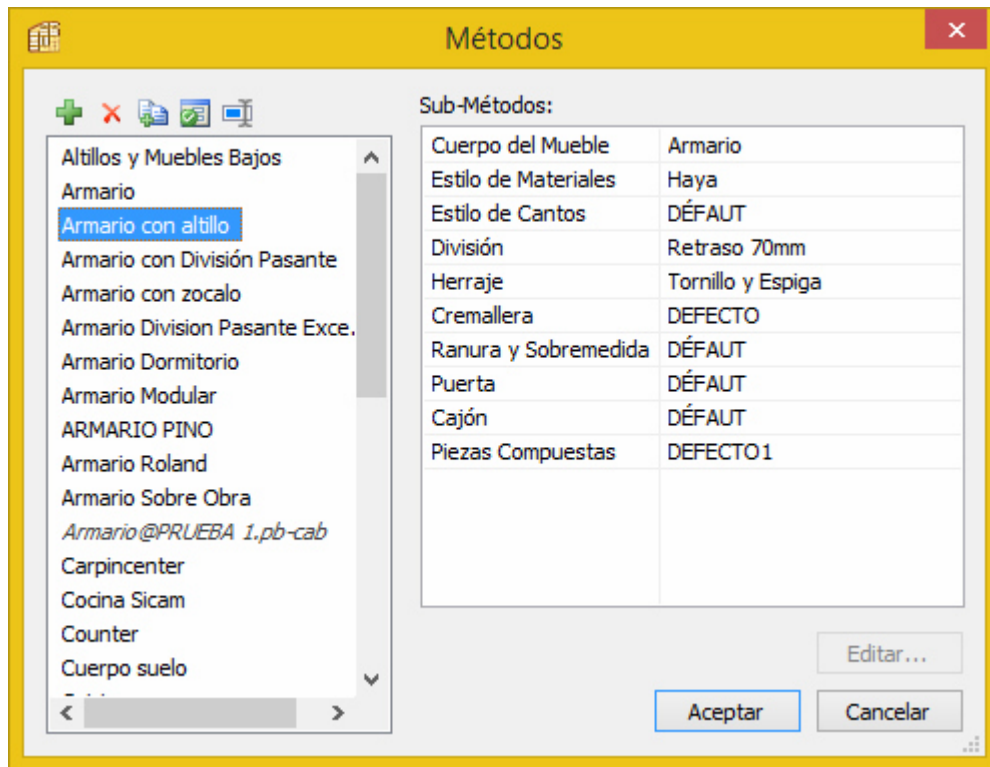

4. Diseño del armario

4.1 Método y Dimensiones :

Iniciamos un NUEVO MUEBLE. Seleccionamos el Método de Fabricación que acabamos de definir e introducimos las dimensiones adecuadas.

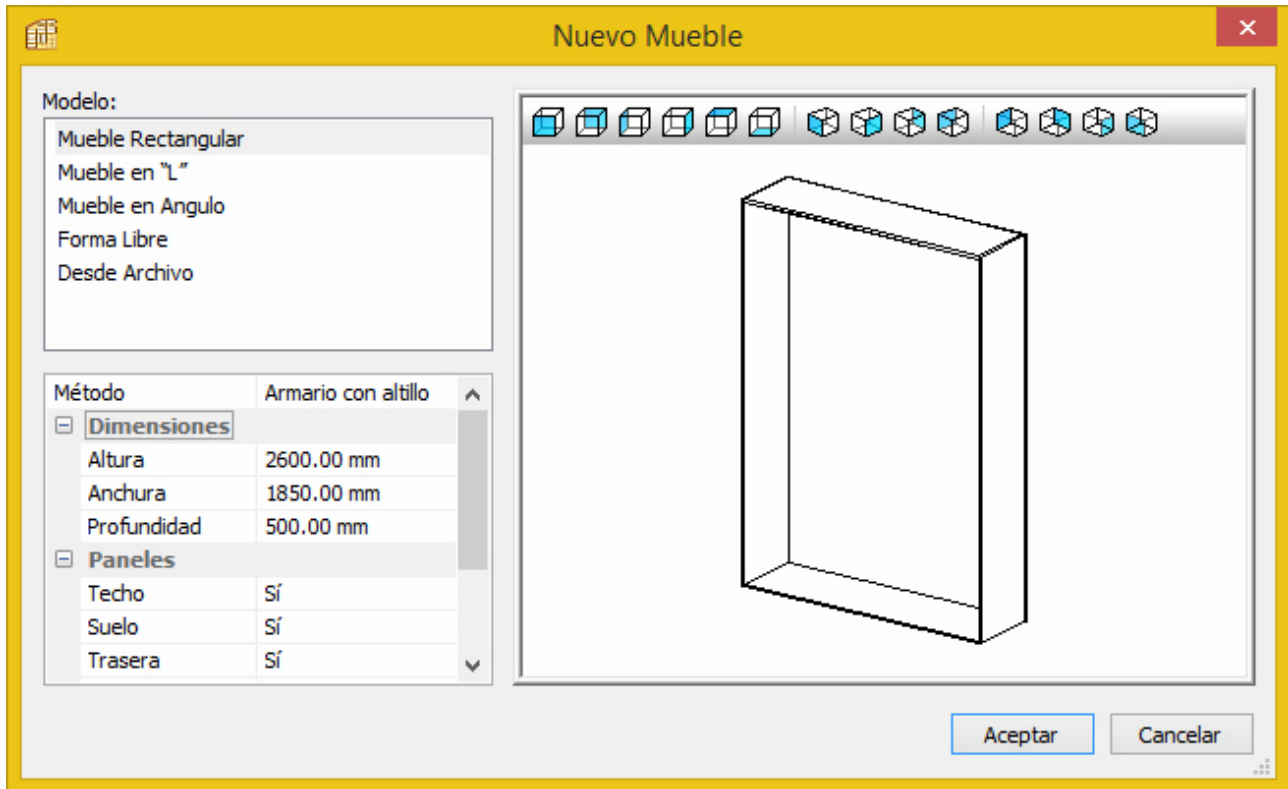

4.2 Añadir División Vertical :

Insertamos una División Vertical centrada en la única zona que hay inicialmente. A continuación empleamos la Opción DIVIDIR ESPESOR para doblar la División

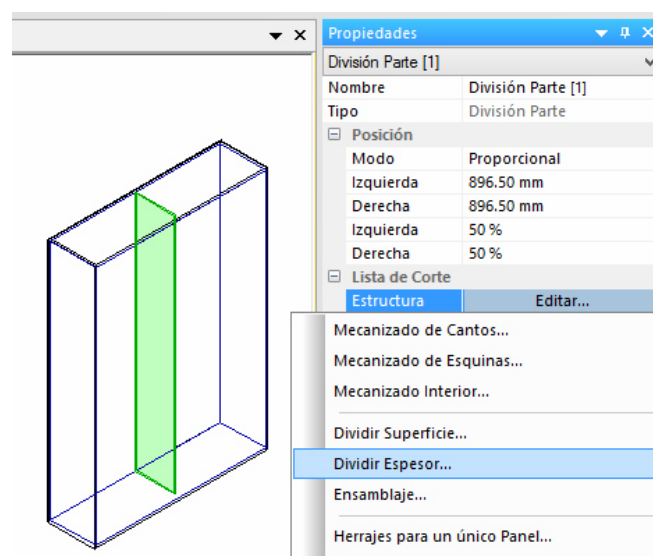

Polyboard 6 – Tutorial Armario

Con una vista explosionada verificamos que Techo, Suelo y Trasera han sido partidos por la División

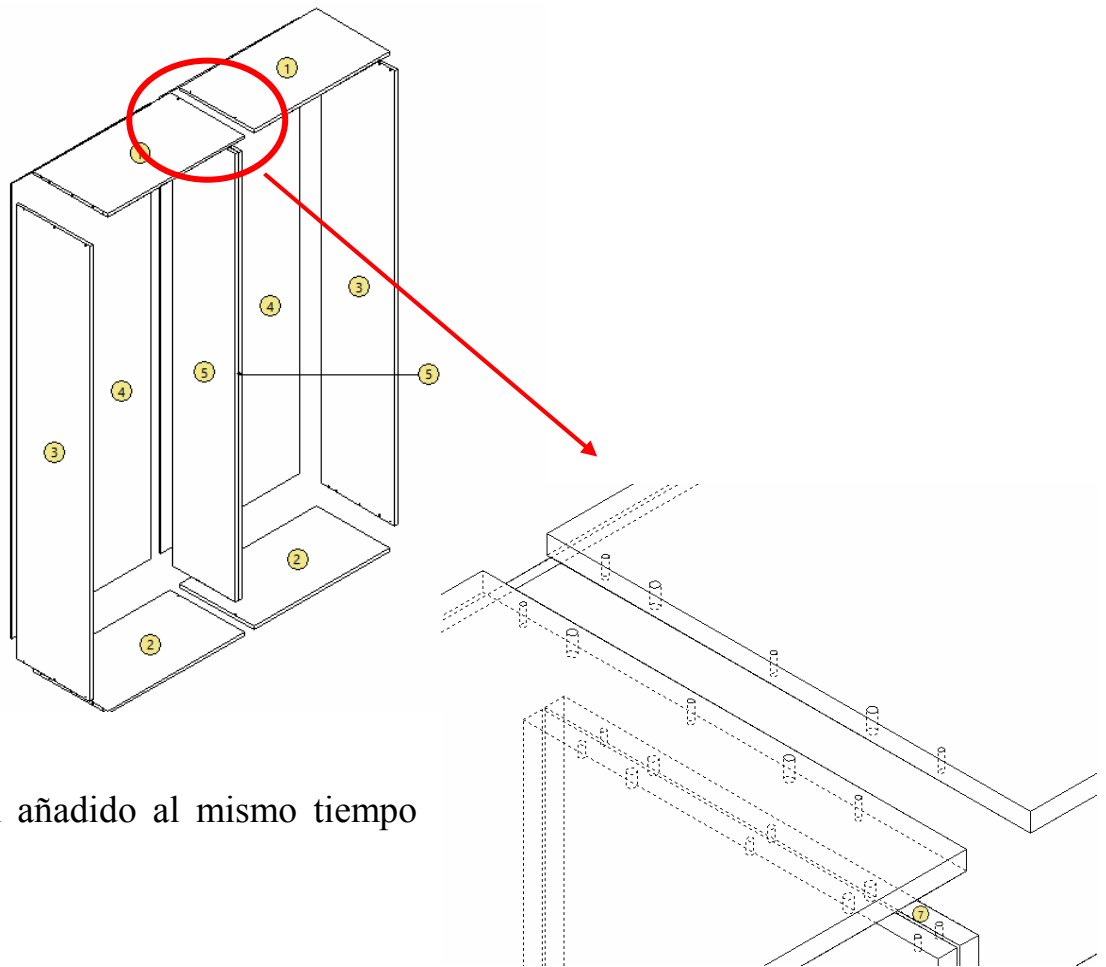

y cómo se han añadido al mismo tiempo los Herrajes

4.3 Añadir Estante Fijo :

Seleccionamos la zona izquierda e insertamos un Estante a 600mm del techo (la altura de altillo deseada).

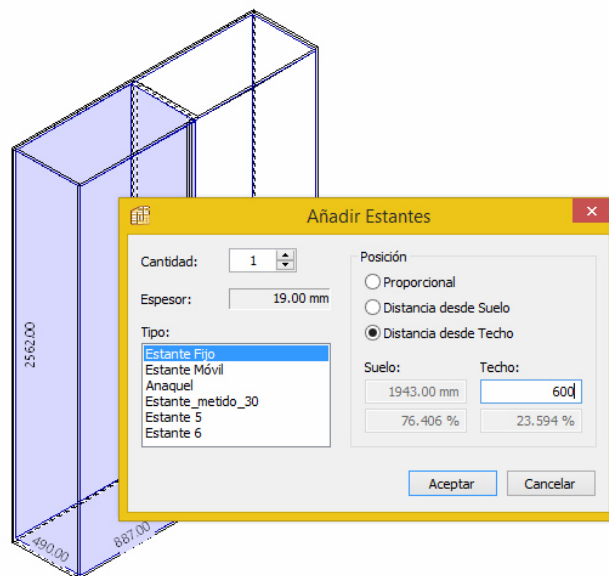

Polyboard 6 – Tutorial Armario

A continuación ,con la Opción de DIVIDIR ESPESOR,doblamos el Estante.

Finalmente repetimos ambos pasos en la zona derecha y concluimos con una vista explosionada del conjunto

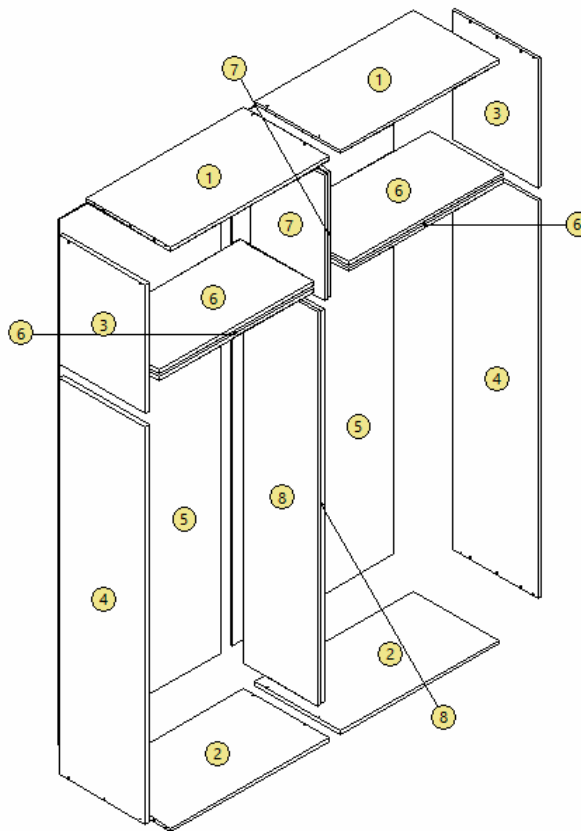

y un vistazo a la Lista de Corte:

Num	Material	Referencia	Cantidad	Altura (mm)	Anchura (mm)	Espes
5	Haya10, 10.00	Trasera	2	2600.00	924.90	
1	haya19, 19.00	Techo	2	905.90	490.00	
2	haya19, 19.00	Suelo	2	905.90	490.00	
3	haya19, 19.00	Lateral [Derecho, Izquierdo]_1	2	637.90	490.00	
4	haya19, 19.00	Lateral [Derecho, Izquierdo]_2	2	1961.90	490.00	
6	haya19, 19.00	Estante Fijo	4	887.00	420.00	
7	haya19, 19.00	División Parte [1]	2	618.90	420.00	
8	haya19, 19.00	División Parte [1]	2	1942.90	420.00	

Aceptar